

# Sego

**Quick start guide**  
**Guide d'installation rapide**  
**Guía de inicio rápido**  
**Guia de início rápido**

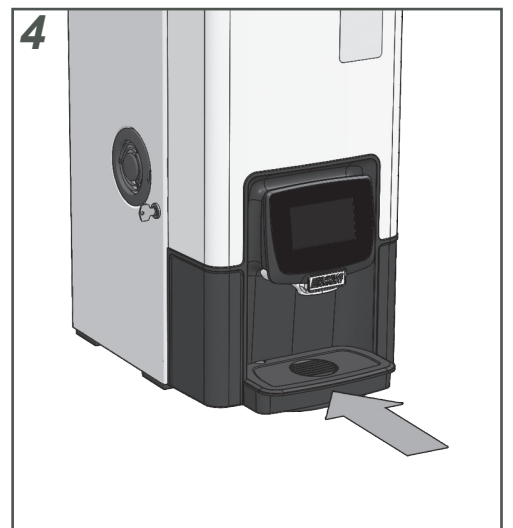
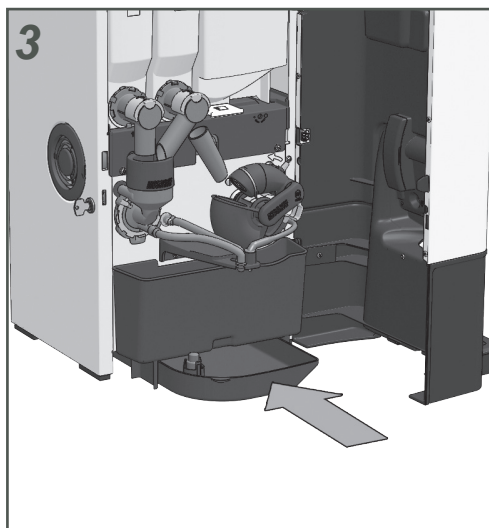
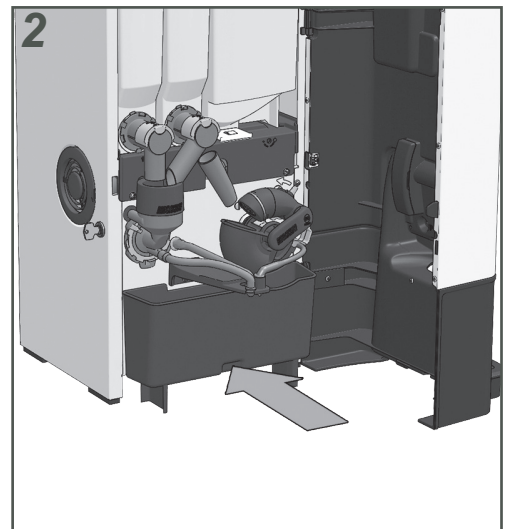

## Installing of the Sego

## Instalación de Sego

EN

This document applies to model numbers:

- SEGO1-001
- SEGO1-002

A number of accessories can be found in the top of the packaging:

- Safety booklet
- Drip tray with drip tray plate
- Connection hose
- Keys to open the door of the machine
- Service key to bridge the door switch
- Allen wrench to adjust the grinder
- Brush to remove spilled powder (ingredients)
- Brush (spiral) to clean the ingredient canister(s)
- Funnel for the descaling procedure
- Renegite 2 x 50 g.
- Strip with cleaning tablets for the brewer

Take the machine out of the packaging and inspect it for damage.

1. Read the safety booklet (700.403.713 for North America).
2. Open the door with the key.
3. Fill the window tray (Fig. 1) with coffee beans (instruction card included, 700.403.774).
4. Store the brush in the machine.
5. Place the waste bin in the correct position (Fig. 2).
6. Slide the lower part of the drip tray under the waste bin (Fig. 3).
7. Use the supplied connection hose to connect the machine to a water filter or directly to the water supply.
8. Turn on the water supply.
9. Insert the plug in the power socket (ensure it is earthed).
10. Open the door with the key.
11. Place the upper part of the drip tray in the door (Fig. 4).
12. Switch off the machine using the ON/OFF switch.
13. Follow the rest of the installation procedure shown on-screen. The procedure will take another 30 minutes.

You will require for this anyway:

- Ingredients
- Cup
- Electronic scales
- 1 litre jug minimum

ES

Este documento es aplicable a los números de modelo:

- SEGO1-001
- SEGO1-002

En la parte superior del embalaje se encuentran una serie de accesorios.

- Folleto de seguridad
- Bandeja de goteo con placa de goteo
- Manguera de conexión
- Llaves para abrir la puerta de la máquina
- Llave de servicio para puentear el interruptor de la puerta
- Llave Allen para el ajuste del molino
- Cepillo para quitar el polvo vertido (ingredientes)
- Cepillo (espiral) para limpiar el/los recipiente(s) de ingredientes
- Embudo para el proceso de descalcificación
- Renegite 2x 50 g.
- Tira con pastillas de limpieza para la cafetera

Retire la máquina del embalaje e inspeccione si está dañada.

1. Lea el folleto de seguridad (700.403.713 para América del Norte).
2. Abra la puerta con la llave.
3. Llene la bandeja de la ventana (fig. 1) con granos de café (tarjeta de instrucciones incluida, 700.403.774).
4. Guarde el cepillo en la máquina.
5. Coloque el depósito para residuos en la posición correcta (fig. 2).
6. Deslice la parte inferior de la bandeja de goteo debajo del depósito para residuos (fig. 3).
7. Conecte la máquina a un filtro de agua o directamente al suministro de agua con la manguera de conexión suministrada.
8. Abra el suministro de agua.
9. Inserte el enchufe en la toma de corriente (asegúrese de que está conectado a tierra).
10. Cierre la puerta con la llave.
11. Coloque la parte superior de la bandeja de goteo en la puerta (fig. 4).
12. Encienda la máquina mediante el interruptor de encendido/apagado.
13. Siga el resto del procedimiento de instalación que se muestra en la pantalla, que durará 30 minutos más.

Usted necesitará para esto:

- Ingredientes
- Taza
- Básculas electrónicas
- Jarra de 1 litro (mínimo)

## Installation de Sego

## Instalação do Sego (para o Brasil)

FR

Ce document est applicable aux numéros de modèle suivants:

- SEGO1-001
- SEGO1-002

Un certain nombre d'accessoires se trouvent dans la partie supérieure de l'emballage :

- Brochure de sécurité
- Égouttoir avec plateau d'égouttoir
- Tuyau de raccordement
- Les clés pour ouvrir la porte de la machine
- Clé de service pour ponter l'interrupteur de porte
- Clé Allen pour le réglage du broyeur
- Brosse pour enlever la poudre déversée (ingrédients)
- Brosse (spirale) pour le nettoyage du (des) bac(s) à ingrédients
- Entonnoir pour le processus de détartrage
- Renegite 2 x 50 g.
- Bande avec tablettes de nettoyage pour le groupe de filtration

Retirez la machine de son emballage et vérifiez si elle n'est pas endommagée.

1. Lisez la brochure de sécurité (700.403.713 pour l'Amérique du Nord).
2. Ouvrez la porte avec la clé.
3. Remplissez la fenêtre à plateau (fig. 1) avec des grains de café (carte d'instructions incluse, 700.403.774).
4. Rangez la brosse dans la machine.
5. Placez le bac à marc dans la bonne position (fig. 2).
6. Glissez la partie inférieure de l'égouttoir sous le bac à marc (fig. 3).
7. Raccordez la machine à un filtre à eau ou directement à l'alimentation en eau à l'aide du tuyau de raccordement fourni.
8. Ouvrir l'alimentation en eau.
9. Insérez la fiche dans la prise de courant (assurez-vous qu'elle est mise à la terre).
10. Fermez la porte avec la clé.
11. Placez la partie supérieure de l'égouttoir dans la porte (fig. 4).
12. Mettez la machine sous tension en utilisant l'interrupteur marche-arrêt.
13. Suivez la suite de la procédure d'installation affichée à l'écran. Elle prendra 30 minutes de plus.

De toute façon, vous aurez besoin de ce qui suit :

- Ingrédients
- Tasse
- Balances électroniques
- Jarre de 1 litre (minimum)

PT

Este documento é aplicável aos números do modelo:

- SEGO1-001
- SEGO1-002

Vários acessórios podem ser encontrados na parte superior da embalagem:

- Folheto de segurança
- Bandeja de gotejamento com placa de bandeja de gotejamento
- Mangueira de conexão
- Teclas para abrir a porta da máquina
- Tecla de serviço para conectar o interruptor da porta
- Chave allen para ajustar o moedor
- Escova para remoção de pó derramado (ingredientes)
- Escova (espiral) para limpar o(s) recipiente(s) de ingredientes
- Funil para o procedimento de descalcificação
- Renegite 2x 50 g.
- Tira com pastilhas de limpeza para a cafeteira

Retire a máquina da embalagem e inspecione para ver se há danos.

1. Leia o folheto de segurança (700.403.347).
2. Abra a porta com a chave.
3. Encha a bandeja (fig. 1) com os grãos de café (cartão de instruções incluído, 700.403.774).
4. Guarde o pincel na máquina.
5. Coloque o recipiente de resíduos na posição correta (fig. 2).
6. Deslize a parte inferior da bandeja de gotejamento sob o recipiente de resíduos (fig. 3).
7. Conecte a máquina a um filtro de água ou diretamente ao fornecimento de água com a mangueira de conexão proporcionada.
8. Ligue o fornecimento de água.
9. Insira o plugue na tomada elétrica (assegure-se de que ela esteja aterrada).
10. Feche a porta com a chave.
11. Coloque a parte superior da bandeja de gotejamento na porta (fig. 4).
12. Ligue a máquina usando o interruptor on/off.
13. Siga o restante do procedimento de instalação mostrado na tela, o que levará mais 30 minutos.

Hierbij heeft u minimaal het volgende nodig:

- Ingredientes
- Xícara
- Balanças eletrônicas
- Jarra de 1 litro (no mínimo)